

# АРТИКУЛЯЦИОННАЯ ГИМНАСТИКА

Каждое упражнение выполнять по 3-5 раз под счёт от 1 до 5-10

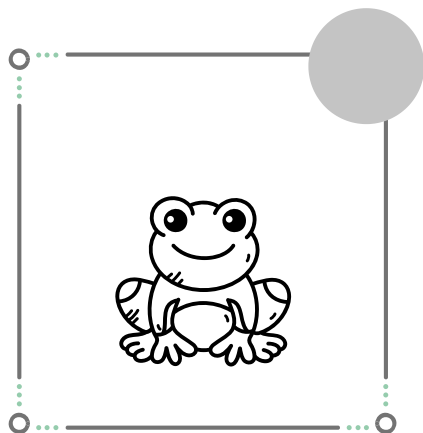

**ЛЯГУШКА**

Растянуть губы в улыбке.

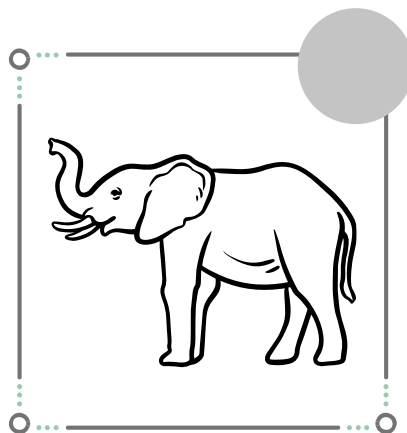

**СЛОН**

Вытянуть губы вперёд трубочкой.

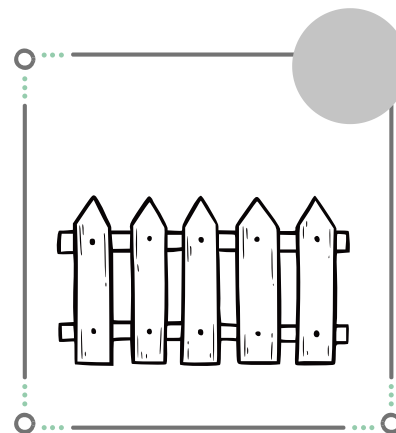

**ЗАБОРЧИК**

Улыбнуться, показать зубы.

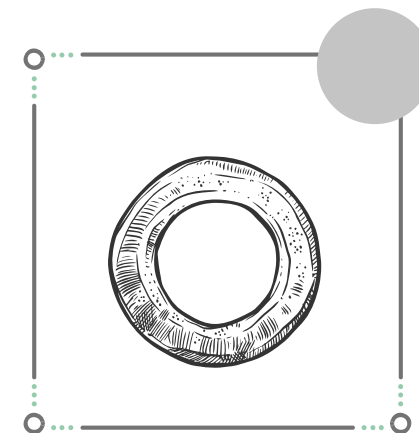

**БУБЛИК**

Губы вытянуть вперёд, зубы видны.

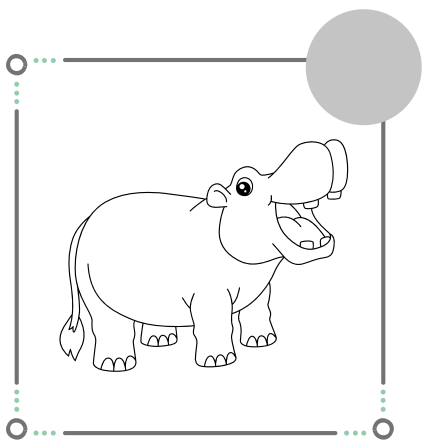

**БЕГЕМОТ**

Улыбнуться, показать зубы, широко открыть рот.

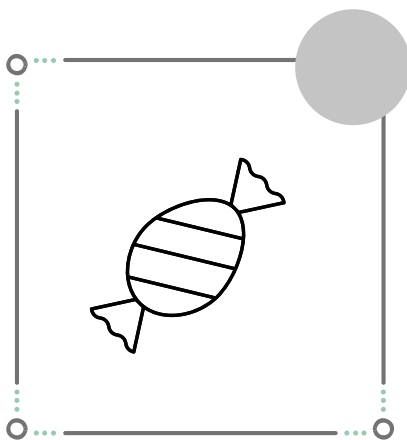

**КОНФЕТКА**

Упирается языком поочерёдно в правую и левую щеку.

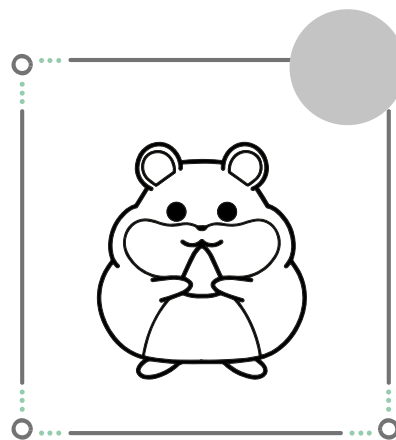

**ХОМЯК**

Надуть щеки.

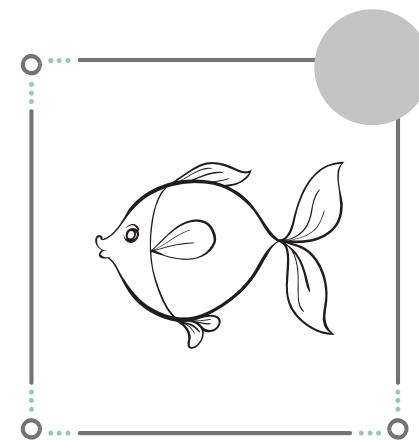

**РЫБКА**

Втянуть щеки.

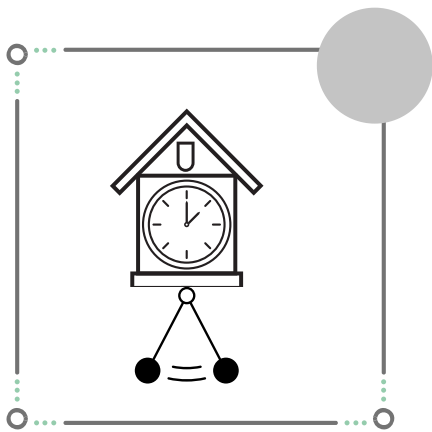

### ЧАСИКИ

Улыбнуться, показать зубы, открыть рот. Кончиком языка попеременно тянуться влево и вправо, не касаясь зубов.

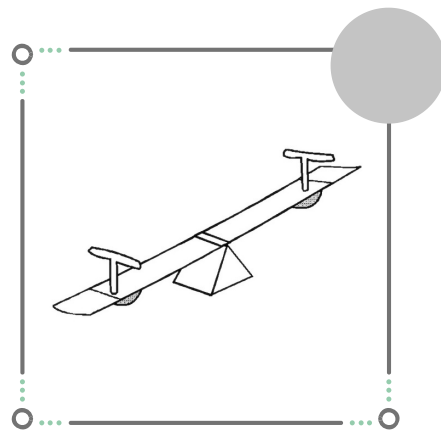

### КАЧЕЛИ

Улыбнуться, показать зубы, открыть рот. Кончик языка попеременно поднимать к верхним зубам, опускать к нижним.

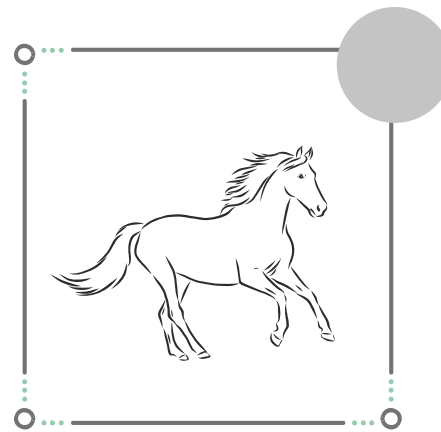

### ЛОШАДКА

Улыбнуться, показать зубы, открыть рот. Поцокать языком, медленно и сильно. Нижняя челюсть и губы неподвижны!

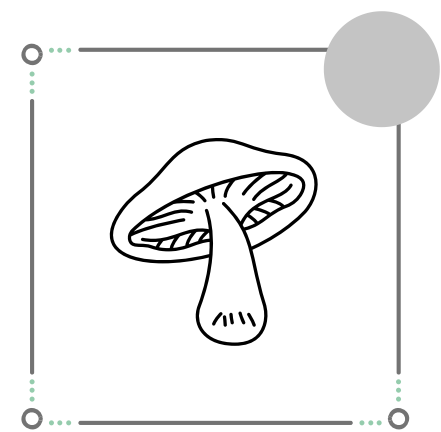

### ГРИБОК

Улыбнуться, показать зубы, открыть рот. Присосать широкий язык к небу. Удерживать под счёт.

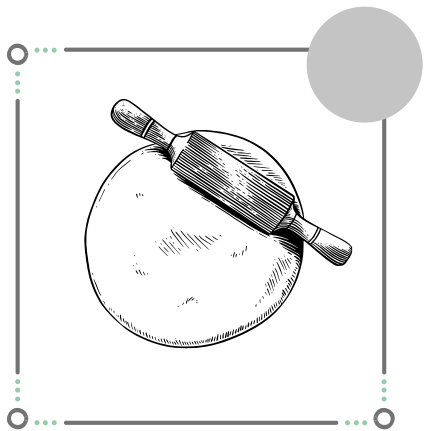

### МЕСИМ ТЕСТО

Улыбнуться, показать зубы, широко открыть рот. Положить широкий язык на нижнюю губу. Пошлепать губами: пя-пя-пя; покусать зубами: ла-ла-ла

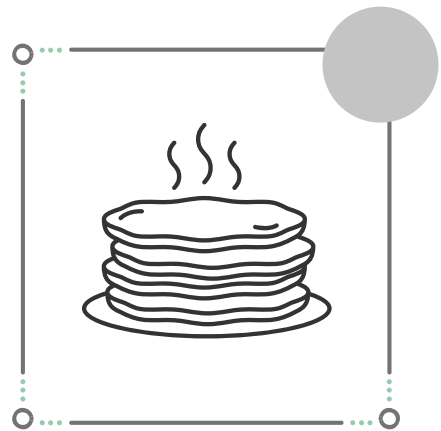

### БЛИНЧИК

Улыбнуться, показать зубы, широко открыть рот. Положить широкий расслабленный язык на нижнюю губу. Удерживать под счёт.

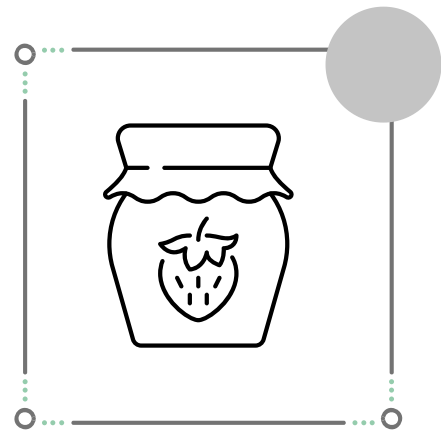

### ВАРЕНЬЕ

Улыбнуться, приоткрыть рот. Широким языком облизывать верхнюю губу. Движения влево-вправо; движения сверху вниз. Нижняя челюсть неподвижна.

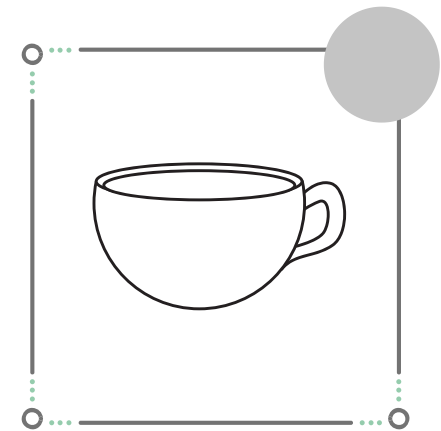

### ЧАШКА

Улыбнуться, показать зубы, открыть рот. Положить широкий язык на нижнюю губу и приподнять края языка "чашечкой". Удерживать под счёт.